

INSTRUCTIVO

*Armado*

CUNAS FUNCIONALES

Realice el armado siguiendo las instrucciones de este manual, respetando los pasos propuestos. La importancia de estas referencias se debe a que cualquier operación mal realizada podría producir roturas en las piezas del mueble.

Es importante contar con la ayuda de otra persona para armar el producto. En el momento de desembalar el mueble, tener sumo cuidado en no dañar la pintura interior del embalaje con los objetos cortantes que utilice para quitar el mismo.

## Herrajes

### 4 Bulones de ensamble cameros.



### Tornillos autopertorantes.



## PASO 1

Comenzaremos el armado de la cuna tomando los largueros y colocando en los agujeros interiores que posee para poder montar el bulón de ensamble.

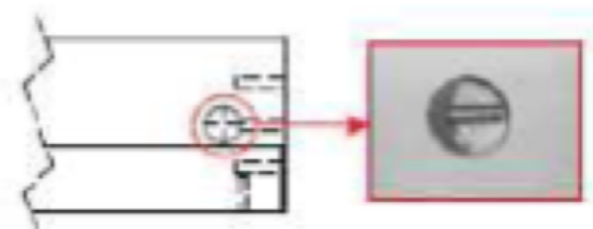

Concluida la operación anterior unir un larguero al respaldo. Para esta operación debemos hacer coincidir los tarugos de madera que poseen los largueros en los agujeros en el respaldo posee y roscando el bulón de ensamble. Luego tomar el otro larguero y realizar la misma operación, uniéndolos a dicho respaldo. Los bulones los atornillaremos.



## PASO 2

Montar la piecera a la estructura armada en el paso anterior de manera similar al mismo con los bulones provistos.

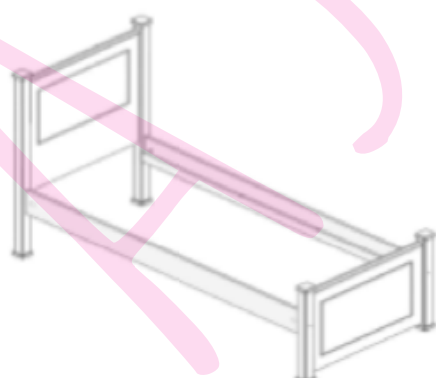

### PASO 3

Colocar guías, derecha e izquierda, sobre el respaldo atornillándolas al larguero con los tornillos auto perforantes provistos, se colocan 4 tornillos por guía.

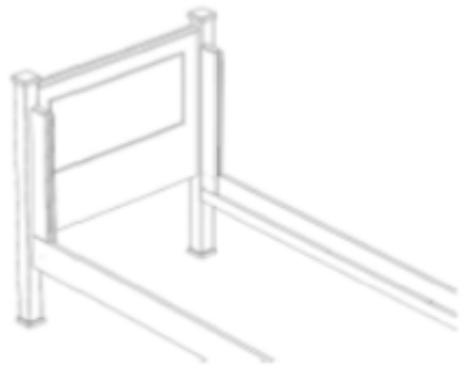

### PASO 4

Colocar una de las barandas y medir la posición de la otra guía. Fijar la guía al larguero colocando los 4 tornillos auto perforantes en la posición establecida



**Armada** la estructura principal de la cama, debemos colocar la parrilla. Realizada esta acción clavar ayudado con un martillo golpee suavemente hasta hacer tope. Según el modelo de cuna la parrilla puede colocarse de manera vertical u horizontal.

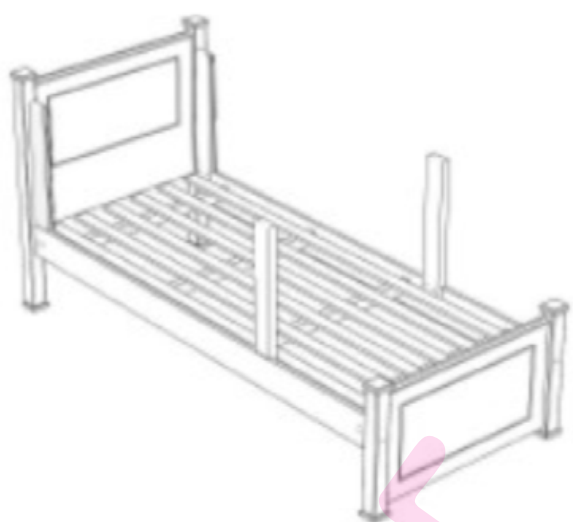

**Ahora** debemos montar las barandas en la cuna funcional encajando las mismas en las ranuras de las guías.



PA

Como **último** paso del armado de la cuna funcional procederemos a colocar el conjunto baulera y mesa de luz. Para dicha acción debemos contar con la ayuda de otra persona. Colocar el conjunto baulera y mesa de luz sobre los largueros, contra las guías. Concluida esta operación y corroborando el perfecto encastre de todas las piezas y el ajuste correcto de todos los herrajes la cuna funcional está lista para usar.

